



Tecnologia ergonomica

Ergon 14 di Samag è un carrello elevatore con montante retrattile con sollevamento fino a 8.000 mm.

I carrelli elevatori con montante retrattile a visibilità totale della serie Ergon sono insostituibili per il razionale utilizzo degli spazi nei magazzini e l'ottimizzazione dei tempi di movimentazione merce. Offrono massimo comfort unito alla tecnologia a corrente alternata più moderna, rendendo piacevole il lavoro grazie alla facilità di manovra ed alla flessibilità, con un posto di guida concepito per accogliere conducenti aventi diversa statura.

In una parola: ergonomia.

Sistema sterzante servoassistito elettricamente per assicurare il massimo comfort al conducente, con rotazione a 360° per ridurre gli spazi di manovra e invertire il senso di marcia, o con limite di 180° (in opzione); eliminazione di qualsiasi trasmissione di urto al volante nel caso di impatto della ruota sterzante contro un ostacolo. Dalla posizione di guida si accede in tutta sicurezza ai dispositivi di comando del carrello.

4 mini joystick di facile utilizzo, attivano le funzioni idrauliche: velocità di sollevamento delle forche, del brandeggio, del traslatore e del carro montante, tutte regolate con controllo elettronico dei giri del motore pompa, velocità di discesa forche invece viene controllata tramite valvola proporzionale.

Display grafico per la visualizzazione dei parametri funzionali e predisposto per la funzione di selettore piani con 20 livelli di deposito e prelievo. Il selettore di piani con la funzione di auto apprendimento diventa semplicissimo da programmare e da utilizzare.

Motori in "AC" (corrente alternata) sono senza collettore e spazzole, quindi vengono eliminati i problemi di scintillio, di riscaldamento e d'usura, con il vantaggio di una manutenzione notevolmente ridotta e migliore gestione della potenza erogata. La coppia è maggiore a bassa velocità di trazione rispetto i motori tradizionali con pari prestazioni sia a vuoto che con carico, ed inversione in controcorrente più uniforme.

Montante a 4 cilindri del tipo Triplex a visibilità e corsa libera totale di serie per massima visibilità all'operatore durante la movimentazione delle merci.

Brandeggio e traslatore incorporati nella piastra FEM per la massima stabilità del carico.

Carro di retrazione del montante dotato di spallamento e di rotolamento, entrambi regolabili, che scorrono su piste in acciaio temperato, resistenti all'usura, facilmente sostituibili e reversibili.

In dotazione

- **Pulsante per funzioni rallentate** sul sollevamento e traslazione
- **Freno di stazionamento elettrico**
- **Freno di servizio di serie:**
 - **idraulico a pedale** sulle ruote anteriori
 - **elettrico** a rilascio dell'acceleratore e durante l'inversione di marcia con recupero di energia in entrambi i casi
- Programma abilitazione utilizzo della macchina, tramite **5 password d'accesso** per altrettanti operatori, se attivato
- **Batteria corazzata** da 48V – 420 Ah fino a 775 Ah (massimo amperaggio)

Optional

- **Pulsante selezione senso di marcia** applicato al sedile in aggiunta allo standard, utile in caso di lunghe percorrenze
- Possibilità **pesatura carico** nella corsa libera del montante, in tonnellate (tolleranza + - 50 Kg)
- Predisposizione per **DRIVE-IN**
- Predisposizione per **celle frigo**
- Predisposizione per **cicalino retromarcia, lampeggiatore, fari di lavoro**
- Predisposizione per **selettore piani e visualizzatore d'altezza forche**

✓ **PORTATA FINO A 1.400 KG**

✓ **AMPIA POSSIBILITÀ DI DOTAZIONI OPZIONALI**

✓ **DIMENSIONI SPECIALI A RICHIESTA**

ALCUNI OPTIONAL

-  VERSIONE METALLIZZATA/ZINCATA
-  BATTERIA AL LITIO
-  BILANCIA/STAMPANTE
-  USO CELLA FRIGORIFERA

Tipologia	Elevatori	Categoria	Carrelli elevatori con montante retrattile per usi normali-intensivi
Portata (Kg)	1400	Sollevamento (mm)	8000

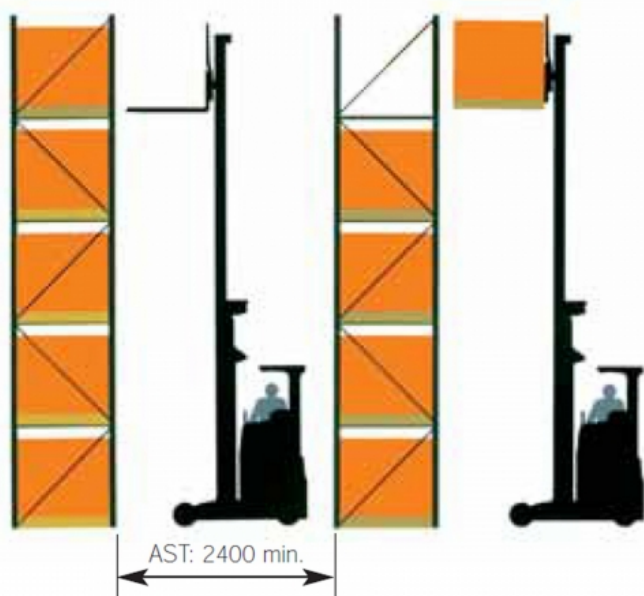

Caratteristiche

	1.1	Costruttore			SAMAG
Caratteristiche	1.2	Modello del costruttore			Ergon 14
	1.3	Gruppo propulsore (elettrico, diesel, benzina, gas, elettrico a rete)			Elettrico
	1.4	Utilizzo (manuale, uomo a terra, in piedi, seduto, commissionatore)			Seduto
	1.5	Portata / carico	Q	t	1,4
	1.6	Baricentro	C	mm	600
	1.8	Distanza carico da asse ruota di carico da metà asse-piano forche	x	mm	236/246 (1)
Pesi	1.9	Distanza tra gli assi	Y	mm	1330
	2.1	Peso proprio (inclusa batteria)		Kg	3180 (2)
	2.2	Carico per asse a carico (anteriore / posteriore)		Kg	1429/3241 (2)
Ruote e telaio	2.3	Carico per asse a vuoto (anteriore / posteriore)		Kg	1955/1225 (2)
	3.1	Gommatura piena, superelastica, pneumatico, poliuretano			Vulkollan
	3.2	Dimensione ruote anteriori		mm	343x114
	3.3	Dimensione ruote posteriori		mm	300x90
	3.5	Ruote: quantità anteriore / posteriore (x = motrice)			1x+2
	3.7	Carreggiata posteriore	b11	mm	1132
Dimensioni	4.1	Brandeggio avanti/indietro		gradi	3°/5°
	4.2	Altezza montante chiuso	h1	mm	(vedi tabella)
	4.4	Sollevamento	h3	mm	(vedi tabella)
	4.5	Altezza montante sfilato	h4	mm	(vedi tabella)
	4.6	Sollevamento iniziale	h5	mm	(vedi tabella)
	4.7	Altezza tettuccio	h6	mm	2070
	4.8	Altezza sedile / piede uomo	h7	mm	1020
	4.15	Altezza delle forche abbassate	h13	mm	85
	4.19	Lunghezza totale	l1	mm	1707
	4.20	Lunghezza compreso spalla forche	l2	mm	(vedi tabella)
	4.21	Larghezza totale	b1	mm	1258
	4.22	Dimensione forche	s/e/l	mm	ISO 2A 35x130x1150
	4.25	Scartamento esterno forche	b5	mm	691
	4.26	Larghezza interna stabilizzatori	b4	mm	900
	4.28	Corsa avanzamento carro	V	mm	580/505
	4.31	Luce libera sotto il montante a carico	m1	mm	30
	4.32	Luce libera al centro del passo	m2	mm	80
4.34	Corridoio di lavoro con pallet 800x1200 inforcato lato 800	Ast	mm	(vedi tabella)	
4.35	Raggi di curvatura	Wa	mm	1548	
Prestazioni	5.1	Velocità di traslazione (con / senza carico)		Km/h	9,5 / 10,5
	5.2	Velocità di sollevamento (con / senza carico)		m/s	0,34 / 0,54
	5.3	Velocità di discesa (con / senza carico)		m/s	0,41 / 0,31
	5.7	Pendenza superabile (con / senza carico)		%	10 / 15
	5.8	Massima pendenza superabile (con / senza carico)		%	10 / 15
Motore elettrico	5.10	Freno di servizio			Elettrico / Idraulico
	6.1	Motore trazione, potenza S2 60'		KW	5 AC
	6.2	Motore sollevamento, prestazione S3 15%		KW	9 AC
		Motore sterzo		KW	0,4
	6.3	Batteria secondo DIN 43531/35/36 A, B, C,			si
	6.4	Tensione batteria / Capacità nominale		V / Ah	48 / 420
Dati aggiuntivi	6.5	Peso batteria (± 5%)		Kg	710
	8.1	Tipo di trazione			Elettronico
	8.4	Rumorosità, valore medio per il conducente		dB/(A)	<70

AST comprende "a" (spazio di manovra) = 200 mm

(1) Batterie: Ergon 14 = 420/560 Ah - Ergon 16 = 560/700 Ah

(2) Valori riferiti a H 5200 (Ergon 14) e H 6300 (Ergon 16) con montante ritratto

Traslatore incorporato corsa 75 +75

Ingombri e Dimensioni

INGOMBRI E DIMENSIONI GRUPPI DI SOLLEVAMENTO

MODELLO	h3	h1	h4	h5
Ergon 14 - 16	5200	2385	5785	1770
	5800	2585	6385	1970
	6300	2750	6885	2135
	7000	3018	7585	2403
	7500	3184	8085	2569
Ergon 16	8000	3380	8585	2765
	8500	3575	9085	2980
	9000	3770	9585	3155
	9500	3820	9615	3205
PALLET b x d	ERGON 14 BATTERIA 420 Ah Ast	ERGON 14 BATTERIA 560 Ah Ast	ERGON 16 BATTERIA 560 Ah Ast	ERGON 16 BATTERIA 700 Ah Ast
800x800	2400 (2214)	2420 (2289)	2490 (2288)	2490 (2356)
1000x800	2525 (2414)	2420 (2289)	2600 (2488)	2660 (2556)
1200x800	2700 (2614)	2770 (2689)	2780 (2688)	2840 (2756)
NOTA : Per le versioni LR e LRX i valori di Ast cambiano. I valori di Ast fra parentesi sono calcolati senza considerare il raggio "R"				
L2	1206	1281	1281	1350